

# CHERUBINI

A520007 WINDTEC  
A520008 WINDTEC LUX



CAPTEUR DE VENT ET DE VENT-LUMIÈRE

FR

CE

INSTRUCTIONS



## Sommaire

 ATTENTION: Consignes de sécurité importantes .....	4
Caractéristiques techniques .....	6
Compatibilité .....	7
Connexions électriques.....	7
Fonction Lux .....	8
Légende des symboles.....	9
Émetteurs compatibles .....	9
Explication des séquences de commande .....	10
Association de plusieurs moteurs au capteur .....	11
Mise en place du capteur.....	11
Fixation du capteur .....	12
Mémorisation du capteur.....	13
Annulation du capteur .....	13
Réglage de la fonction du vent .....	14
Activation de la réouverture automatique.....	14
Désactivation de la réouverture automatique .....	15
Réglage de la fonction lumière .....	15
Activation du mode automatique/manuel avec les émetteurs série <b>GIRO</b> .....	<b>16</b>
Activation du mode automatique/manuel avec les émetteurs série <b>POP</b> .....	<b>17</b>
Activation du mode automatique/manuel avec les émetteurs série <b>SKIPPER</b> .....	<b>17</b>
Mode de test.....	18
Déclaration UE de conformité .....	18

**Ces consignes de sécurité complètent la notice du produit. Transmettre ces consignes à l'utilisateur après l'installation.**

**⚠ ATTENTION: CONSIGNES DE SÉCURITÉ IMPORTANTES**

**Il est important pour la sécurité des personnes de suivre toutes les instructions. Conserver ces instructions.**

**⚠ ATTENTION: Le produit doit être déconnecté de la source d'alimentation pendant le nettoyage, l'entretien et le remplacement des pièces.**

- Ce produit doit être utilisé pour faire fonctionner les stores en fonction de la vitesse du vent et de l'intensité lumineuse (modèle WINDTEC LUX). Toute utilisation différente est impropre. Les applications particulières doivent être analysées et approuvées par Cherubini S.p.A.
- L'installation doit être réalisée par un technicien compétent et dans le respect rigoureux des consignes de sécurité, surtout en ce qui concerne les connexions électriques.
- Ce produit ne peut être utilisé par des enfants de moins de 8 ans ou par des personnes possédant des capacités physiques, sensorielles ou mentales réduites, sans expérience ni connaissances suffisantes. Le nettoyage et l'entretien destinés à être effectués par l'utilisateur ne doivent pas être effectués par des enfants sans surveillance.
- Surveillez les enfants afin qu'ils ne jouent pas avec la commande du store. Garder les dispositifs de commande portables (émetteurs) hors de portée des enfants.
- Ne pas actionner les stores quand des opérations de manutention comme le nettoyage des fenêtres est en cours
- Au cas où l'on disposerait d'une commande automatique (par exemple horloge, anémomètre, système domotique etc.), déconnecter de l'alimentation le store/volet lorsque des opérations d'entretien se déroulent à proximité telle que le nettoyage des vitres.
- Vérifier fréquemment l'installation pour déceler tout mauvais équilibrage ou tous signes d'usure ou de détérioration des câbles et des ressorts. Ne pas utiliser si une réparation ou un réglage est nécessaire.
- Le choix d'alimentation de ce produit doit être compatible avec les caractéristiques techniques spécifiées sur l'étiquette.
- Le niveau acoustique maximum de ce produit est inférieur à 70dB: LpA
- Ces instructions sont également disponibles à l'adresse Internet suivante :
- <https://www.cherubini.it/academy/elenco-prodotti/sensore-windtec-e-windtec-lux-15>.

## RECOMMANDATION POUR L'INSTALLATEUR

 **ATTENTION: Consignes de sécurité importantes. Suivez toutes les instructions, car une mauvaise installation peut entraîner des blessures graves.**

- Avant d'effectuer l'installation, vérifier la compatibilité de ce produit avec les moteurs tubulaires et les dispositifs accessoires associés.
- L'appareil doit être installé à une hauteur supérieure à 2,50 mètres du sol ou de toute autre plateforme qui pourrait être considérée comme un accès.
- Les dispositifs de réglage doivent être clairement visibles après l'installation.
- L'appareil doit être protégé contre les surcharges par un interrupteur automatique avec un courant nominal ne dépassant pas 10A et par un fusible rapide à haut pouvoir de coupure de type T0.315AH /250V.
- Avant l'installation, enlever toutes les cordes inutiles et mettre hors service tout équipement non nécessaire pour un fonctionnement motorisé.
- Avant toute manutention, installation ou nettoyage couper l'alimentation.
- Si le câble d'alimentation est abîmé, il doit être changé par nos ateliers ou un centre technique agréé de Cherubini S.p.A..
- En cas de doute lors de l'installation de l'appareil ou pour plus d'informations, consulter un technicien CHERUBINI S.p.A.. ou visitez le site Web à l'adresse :
- <https://www.cherubini-group.fr/fr/academy/liste-de-produits/capteur-windtec-et-windtec-lux-15>

## RECOMMANDATION POUR L'UTILISATEUR

- Les réparations et démontages ne sont autorisés que dans nos ateliers ou en centre technique agréé.
-  Afin d'éviter tout danger, si le câble d'alimentation est endommagé, s'adresser à nos ateliers ou à un centre technique agréé pour sa remise en état.
- Ne soumettez pas le produit à des écrasements, des chocs, des chutes ou au contact avec des liquides de toute nature ; ne percez pas et n'appliquez pas de vis.
- Les dégâts dus à une mauvaise installation, mauvaise utilisation, défaut d'entretien, ou un mauvais branchement ne sont pas couverts par la garantie.

## RECOMMANDATION POUR L'UTILISATEUR



 **ATTENTION:** CHERUBINI S.p.A. décline toute responsabilité en cas de dommages matériels causés par des événements climatiques non détectables par le capteur de vent. Ce capteur ne protège pas les produits motorisés en cas de vents violents. La vitesse maximale du vent détectable par le capteur est de 45 Km/h. En cas de fortes rafales de vent, vérifiez que le store est complètement rentré.

## CARACTÉRISTIQUES TECHNIQUES

Le capteur WindTec existe en deux versions:

WindTec: capteur de vent

WindTec Lux: capteur de vent et lumière

	<b>WINDTEC VENT</b> 	<b>WINDTEC LUX VENT ET LUMIÈRE</b> 
Alimentation (V / Hz)	230 / 50	230 / 50
Fréquence radio (MHz)	433,92	433,92
Réglage du détecteur de vent (km/h)	7,5 - 45	7,5 - 45
Puissance de sortie RF	4 mW (5,6 dBm)	4 mW (5,6 dBm)
Tension d'impulsion nominale (kV)	2,5	2,5
Réglage du détecteur de lumière (klux)		2,5 - 100
Indice de protection	IP34	IP34
Dimensions (mm)	300x140xH95	300x140xH95
Poids	365	365
Température de fonctionnement	-10° +40° C	-10° +40° C
Température de stockage	-25° +40° C	-25° +40° C
Altitude max	2.000 m	2.000 m

## COMPATIBILITÉ

La disponibilité de certaines fonctions change selon le moteur/récepteur auquel le WindTec est associé. Voir le tableau qui suit:

	FERMETURE PAR ALARME DE VENT	RÉOUVERTURE AUTOMATIQUE	OUVERTURE ET FERMETURE AVEC LUMIÈRE*	POSITION INTERMÉDIAIRE SUPPLÉMENTAIRE*	POSITION "PRIVACY"*
WAVE RX / SENSO RX	✓	✓	✓	✓	
ORA ZRX / REBIS ZRX	✓	✓	✓	✓	
ORA WRX	✓	✓	✓	✓	
GARDA RX / OCEAN RX	✓	✓	✓	✓	
Récepteur TDS COMPACT	✓		✓	✓	
Récepteur TDS GOLD	✓		✓		
Récepteur MINI / MYROLL	✓		✓		
Récepteur ORIENS CRC	✓		✓		✓

\* uniquement pour la version Lux

## CONNEXIONS ÉLECTRIQUES

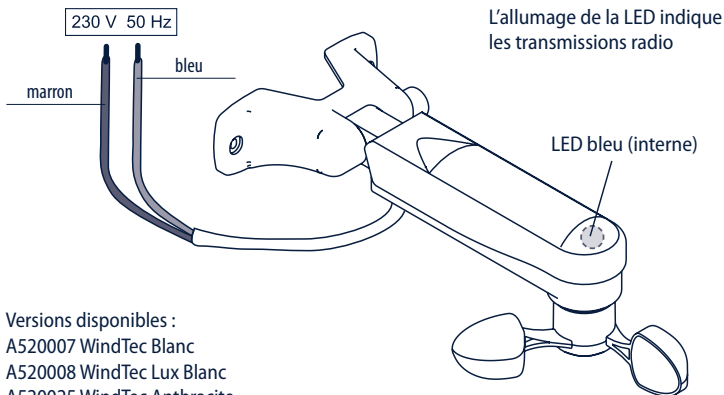

Versions disponibles :

A520007 WindTec Blanc

A520008 WindTec Lux Blanc

A520025 WindTec Anthracite

A520026 WindTec Lux Anthracite

## FUNCTION LUX

**TRÈS IMPORTANT!** Pour utiliser la fonction solaire du modèle "Windtec Lux", il est nécessaire d'utiliser un émetteur de la série Skipper, Giro ou POP avec la fonction LUX (Skipper Lux/Skipper P-Lux, Giro Lux/Giro P-Lux ou POP Lux/POP P-Lux).

### Série SKIPPER

SKIPPER LUX

SKIPPER P-LUX

Activation/ Désactivation de la fonction solaire

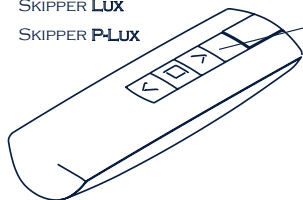

Active le capteur de vent et de lumière



Active le capteur de vent seulement

### Série GIRO

GIRO Lux

Activation de la fonction solaire

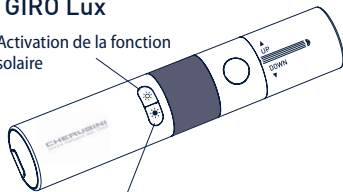

Désactivation de la fonction solaire

GIRO P-Lux

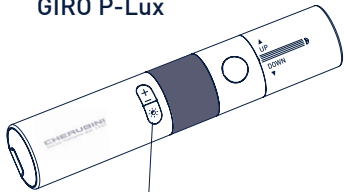

Activation/ Désactivation de la fonction solaire



Active le capteur de vent et de lumière



Active le capteur de vent seulement

### Série POP

POP Lux

POP P-Lux

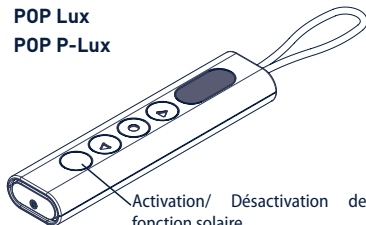

Activation/ Désactivation de la fonction solaire



Active le capteur de vent et de lumière



Active le capteur de vent seulement

## ÉMETTEURS COMPATIBLES

## GIRO

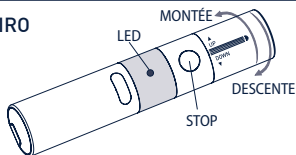

## GIRO Wall

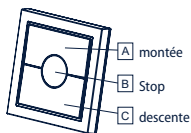

## GIRO Plus

Changer canal +  
Changer canal -

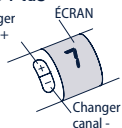

## GIRO Lux

Activation de la fonction solaire  
Désactivation de la fonction solaire

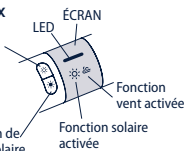

## GIRO P-Lux

Changer canal

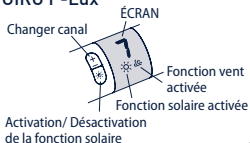

## POP

## POP Lux

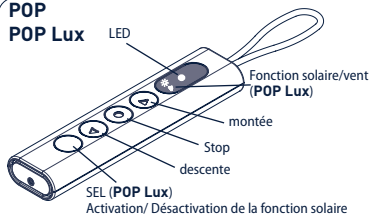

## POP Plus

## POP P-Lux

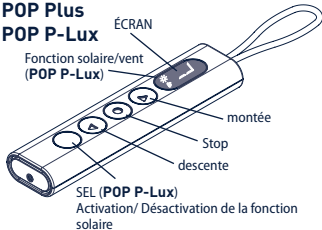

SKIPPER  
SKIPPER LUX  
SKIPPER PLUS  
SKIPPER P-LUX

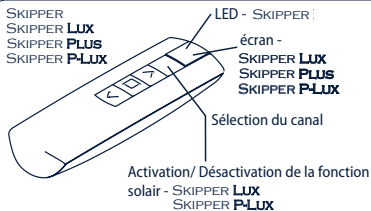

SKIPPER LCD  
SKIPPER SENSO

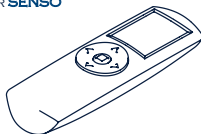

Voir les instructions spécifiques

## LÉGENDE DES SYMBOLES

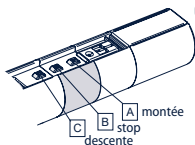

## GIRO

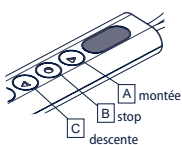

## POP

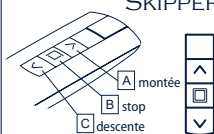

## SKIPPER

## LÉGENDE DES SYMBOLES

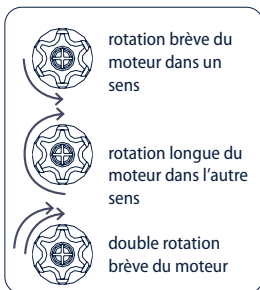
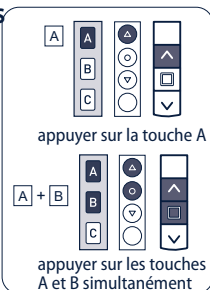
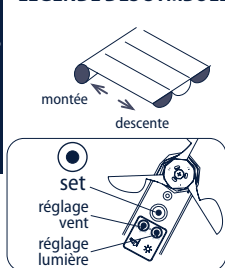

## EXPLICATION DES SÉQUENCES DE COMMANDE

Les séquences se composent pour la plupart de trois étapes bien distinctes à l'issue desquelles le moteur indique par différents types de rotation si l'étape s'est achevée de façon positive ou négative. Les touches doivent être enfoncées comme le montre la séquence, sans laisser s'écouler plus de 4 secondes entre une étape et l'autre. Si le temps qui s'écoule dépasse les 4 secondes, la commande n'est pas acceptée et il faudra répéter la séquence. Exemple de séquence de commande:

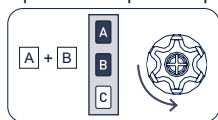

étape 1

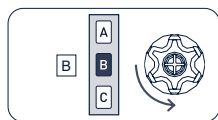

étape 2

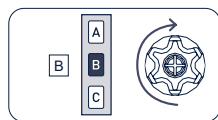

étape 3

Comme le montre l'exemple, le moteur retourne à la position initiale par une seule rotation longue quand la séquence s'achève avec une issue positive. De fait, deux rotations brèves dans le même sens correspondent à une rotation longue dans le sens opposé. Le moteur retourne à la position initiale même si la séquence ne s'est pas achevée, en accomplissant dans ce cas une ou deux rotations brèves. Exemples de séquences incomplètes:

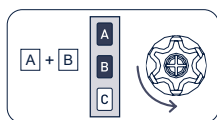

étape 1

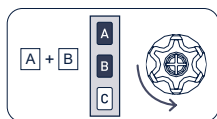

étape 1

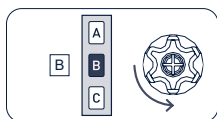

étape 2



## TRÈS IMPORTANT! MISE EN PLACE DU CAPTEUR

Il est impératif de placer le capteur WindTec latéralement, le plus près possible du store auquel il est associé, et éviter de le placer au-dessus ou au-dessous du store.

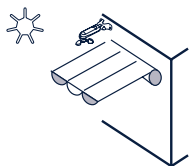

CORRECT

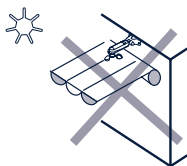

INCORRECT

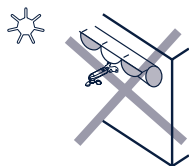

INCORRECT

## ASSOCIATION DE PLUSIEURS MOTEURS AU CAPTEUR

Il est possible d'automatiser un groupe de stores motorisé en utilisant un seul capteur WindTec. Pour un fonctionnement correct, il faut que les stores soient orientés dans la même direction d'exposition à la lumière et au vent. Il n'est pas conseillé d'associer plus de 5 stores au même capteur.

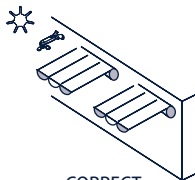

CORRECT

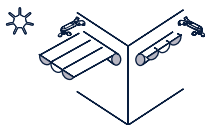

CORRECT

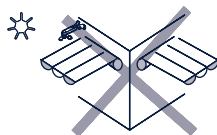

INCORRECT

**⚠ ATTENTION :** Pour éviter le «surpeuplement» des transmissions radio, avec pour conséquence un dysfonctionnement des mêmes capteurs et autres équipements radio, il est nécessaire de minimiser la densité des capteurs installés, associant plusieurs unités de commande/moteur à un même capteur, en tenant compte du fait que chaque capteur peut fonctionner efficacement dans un rayon de 10-15 mètres, et qu'il est permis d'installer jusqu'à un maximum de 5 capteurs dans le même rayon de 10- 15 mètres.

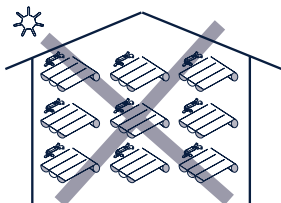

NON

## FIXATION DU CAPTEUR

Le capteur WindTec dispose d'un mécanisme de positionnement qui permet de le monter sur n'importe quelle surface. Pour régler l'angle du support, appuyer sur le bouton situé au niveau de l'axe de rotation (voir dessin).

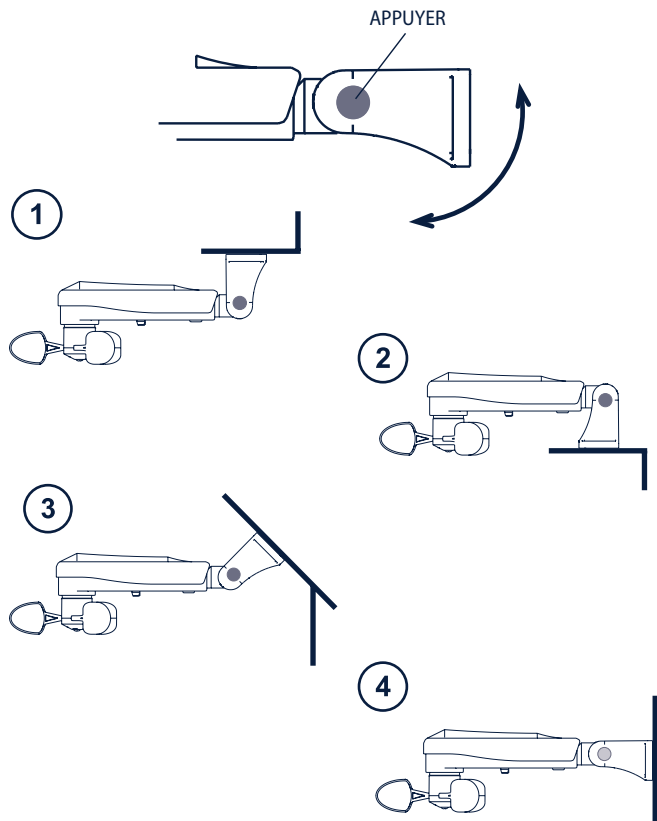

## MÉMORISATION DU CAPTEUR

Pour effectuer l'association du capteur au moteur, il faut avoir mémorisé précédemment un émetteur sur le moteur. La séquence de mémorisation est la suivante:

Tn : émetteur mémorisé

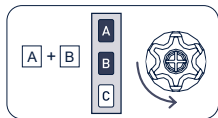

Tn

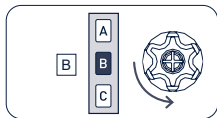

Tn



2 sec

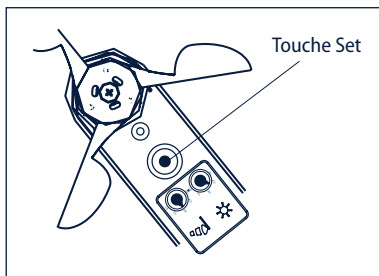

## ANNULATION DU CAPTEUR

Pour annuler l'association du capteur au moteur, il faut utiliser un émetteur mémorisé sur le moteur. La séquence d'annulation est la suivante:

Tn : émetteur mémorisé

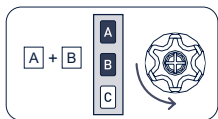

Tn

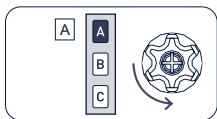

Tn



2 sec

## RÉGLAGE DE LA FONCTION DU VENT

Le réglage de la valeur de seuil du vent s'accomplit à travers le potentiomètre correspondant qui se trouve dans la partie inférieure du capteur WindTec, identifiée par le symbole d'une manche à vent. Le réglage peut être programmé d'une vitesse minimum de 7,5 km/h à une vitesse maximum de 45 km/h.



Comme le montre le dessin, il est prudent de ne pas programmer le seuil au-delà de numéro 4, qui correspond à 35 km/h environ.

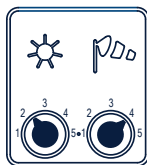
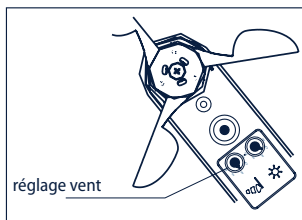

POSITION MAXI RECOMMANDÉE  
(35 Km/h)

Après le déclenchement de l'alarme de vent, le moteur ordonnera au store de s'enrouler jusqu'à la position de fermeture, bloquant son actionnement par l'utilisateur jusqu'à la fin de l'alarme du vent. Pour la désactivation de l'alarme de vent, il faut que la vitesse du vent reste au-dessous du seuil programmé pendant au moins 8 minutes. Si la fonction de réouverture automatique est active, le store retournera jusqu'à la position dans laquelle il se trouvait avant l'alarme. Ce temps d'attente a été prévu pour assurer la protection du store et éviter que le moteur ne soit en mouvement constant en cas de rafales de vent sporadiques.

## ACTIVATION DE LA RÉOUVERTURE AUTOMATIQUE

- **uniquement avec moteurs WAVE RX / SENSO RX / ORA ZRX / REBIS ZRX / ORA WRX** -

Avec le système de réouverture automatique, le store se rouvre à la fin de l'alarme de vent. Le moteur est configuré à l'usine avec système de réouverture automatique désactivé. Pour activer la fonction de réouverture, procéder selon la séquence suivante:

Tn : émetteur mémorisé

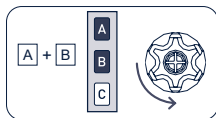

Tn

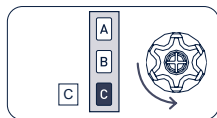

Tn

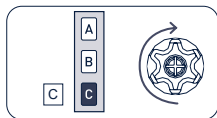

Tn (2 sec)

## DÉSACTIVATION DE LA RÉOUVERTURE AUTOMATIQUE

- **uniquement avec moteurs WAVE RX / SENSO RX / ORA ZRX / REBIS ZRX / ORA WRX** -

Pour désactiver la fonction de réouverture automatique, accomplir à n'importe quel moment la séquence de commande suivante:

Tn : émetteur mémorisé

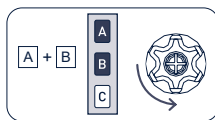

Tn

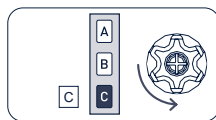

Tn

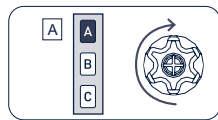

Tn (2 sec)

## RÉGLAGE DE LA FONCTION LUMIÈRE

(WindTec Lux)

Le réglage de la valeur de seuil de lumière s'accomplit à travers le potentiomètre correspondant qui se trouve dans la partie inférieure du capteur WindTec, identifiée par le symbole du soleil.



Le réglage peut être configuré d'une intensité minimum de 2,5 klux (lumière ambiante à l'aube) à une intensité maximum de 100 klux (lumière solaire à midi). Pour activer l'ouverture automatique du store, il faut que l'intensité de la lumière dépasse le seuil minimum programmé pendant 1 minute; pour activer la fermeture automatique, il faut que l'intensité de lumière reste au-dessous du seuil programmé pendant au moins 10 minutes. Ces temps d'attente ont été prévus pour éviter que le moteur ne soit en mouvement constant en cas de nuages passagers. L'ouverture et la fermeture automatiques ne fonctionnent que quand le moteur est configuré dans le mode automatique vent + lumière.

## ACTIVATION DU MODE AUTOMATIQUE/MANUEL AVEC LES ÉMETTEURS SÉRIE GIRO

Pour configurer le mode manuel (vent seul) ou le mode automatique (vent + lumière), il faut disposer d'un émetteur Giro Lux ou Giro P-Lux.



active le capteur de vent et de lumière



active le capteur de vent seulement

Suivre la procédure en utilisant les touches frontales de l'émetteur:

### GIRO Lux

Presser brièvement une des deux touches, l'écran affiche la configuration actuelle.



Activation

Désactivation

Pour changer la configuration, presser pendant au moins 3 sec. la touche correspondant à la fonction désirée; le moteur répond avec une séquence de confirmation.



(3 sec)



### GIRO P-Lux

Presser brièvement une des deux touches, l'écran affiche la configuration actuelle.



Activation/Désactivation

Pour changer la configuration, presser pendant au moins 3 sec. la touche correspondant à la fonction désirée; le moteur répond avec une séquence de confirmation.



(3 sec)



## ACTIVATION DU MODE AUTOMATIQUE/MANUEL AVEC LES ÉMETTEURS SÉRIE POP

Pour configurer le mode manuel (vent seul) ou le mode automatique (vent + lumière), il faut disposer d'un émetteur POP Lux ou POP P-Lux.



active le capteur de vent et de lumière



active le capteur de vent seulement

Avec une brève pression de la touche SEL, l'émetteur montre la configuration actuelle. Pour modifier la configuration, il faut appuyer à nouveau sur la touche SEL et maintenir la pression (2 s environ) jusqu'à ce que le moteur réponde par une séquence de validation.

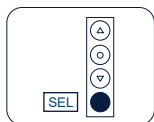

Tn

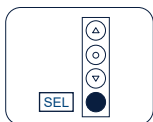

Tn (2 sec)



## ACTIVATION DU MODE AUTOMATIQUE/MANUEL AVEC LES ÉMETTEURS SÉRIE SKIPPER

Pour configurer le mode manuel (vent seul) ou le mode automatique (vent + lumière), il faut disposer d'un émetteur POP Lux ou POP P-Lux.



active le capteur de vent et de lumière



active le capteur de vent seulement

Avec une brève pression de la touche SEL, l'émetteur montre la configuration actuelle. Pour modifier la configuration, il faut appuyer à nouveau sur la touche SEL et maintenir la pression (2 s environ) jusqu'à ce que le moteur réponde par une séquence de validation.



Tn



Tn (2 sec)



## MODE DE TEST

Cette fonction est utile pour vérifier la communication correcte par radio et pour faire l'essai des fonctions vent et lumière.

Pour activer la fonction TEST, maintenir le bouton SET pressé (2 s environ) jusqu'à ce que le moteur valide la commande et porte le store à la moitié de la course d'ouverture. La fonction test reste active 3 minutes pendant lesquelles il sera possible de vérifier la configuration des seuils de vent et lumière sans qu'il soit nécessaire d'attendre les temps d'activation. Passé 3 minutes, le capteur WindTec reprendra son fonctionnement normal.



(2 sec)

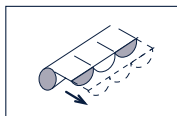

### ESSAI DE LA FONCTION VENT

Pour éviter toute erreur pendant l'essai de la fonction vent, il est conseillé de mettre le moteur en mode manuel (vent seul). En actionnant le mouvement des pales de l'anémomètre quand la vitesse lue par le capteur dépasse le seuil configuré, le moteur ordonnera au store de se ré-enrouler complètement. Une fois le store enroulé, arrêter les pales de l'anémomètre; si la fonction de réouverture automatique est active, le store retournera à la moitié de sa course. Si la fonction de réouverture automatique n'est pas active, le store restera fermé.

### ESSAI DE LA FONCTION LUMIÈRE (WindTec Lux)

S'assurer que le moteur se trouve dans le mode automatique. Quand le capteur détecte une variation d'intensité de la lumière, il ouvre le store si l'intensité lumineuse est supérieure au seuil configuré ou le ferme si elle est inférieure à celui-ci. Il est possible de répéter ce test plusieurs fois pour établir le réglage du seuil souhaité pour l'ouverture et la fermeture automatiques selon l'intensité de la lumière.

## DÉCLARATION UE DE CONFORMITÉ



Le Fabricant CHERUBINI S.p.A. déclare que les équipements radio de type WindTec et WindTec Lux sont conformes à la Directive 2014/53/UE.

Le texte complet de la déclaration UE de conformité est disponible à l'adresse Internet suivante : <https://www.cherubini-group.fr/fr/academy/liste-de-produits/capteur-windtec-et-windtec-lux-15>



**CHERUBINI S.p.A.**

Via Adige 55  
25081 Bedizzole (BS) - Italy  
Tel. +39 030 6872.039  
info@cherubini.it | www.cherubini.it

**CHERUBINI Iberia S.L.**

Avda. Unión Europea 11-H  
Apdo. 283 - P. I. El Castillo  
03630 Sax Alicante - Spain  
Tel. +34 (0) 966 967 504  
info@cherubini.es | www.cherubini.es

**CHERUBINI France SAS**

ZI Du Mas Barbet  
165 Impasse Ampère  
30600 Vauvert - France  
Tél. +33 (0) 466 77 88 58  
info@cherubini.fr | www.cherubini.fr

**CHERUBINI Deutschland GmbH**

Rotter Viehtrift 4A - 53842 Troisdorf - Deutschland  
Tel. +49 (0) 224 126 699 74 | Fax +49 (0) 224 126 699 73  
info@cherubini-group.de | www.cherubini-group.de